

Appendice B.a - Schiacciamento e cesoiamento

B.2.4 Protezione delle dita dei piedi

B.2.4.2 Protezione delle dita dei piedi per sistemi a parallelogramma

Per sponde a montacarichi con sistemi a parallelogramma dotate di protezione per le dita dei piedi:

- la protezione delle dita deve essere realizzata in materiale flessibile per evitare schiacciamenti e cesoiamento;
- Questa protezione della punta del piede si ottiene con un riparo la cui smussatura posteriore è ad un angolo di 45° o meno rispetto alla verticale, vedere la figura B.4.

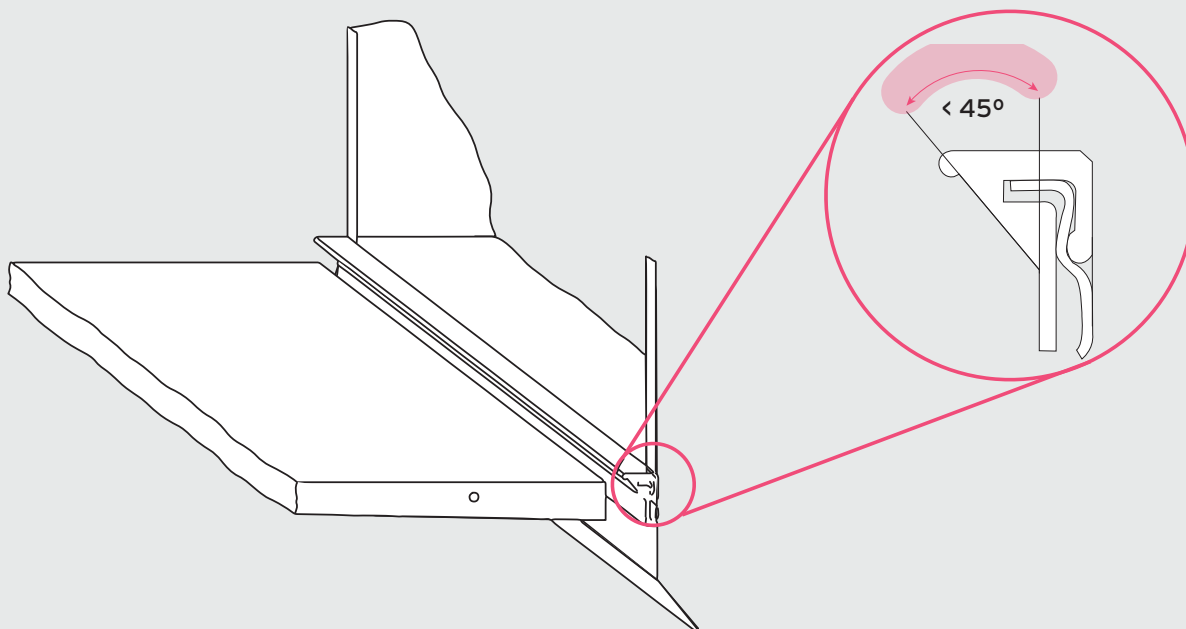

B.4